

信越ファインテック株式会社

SF-R120B型

(全自動梱包機)

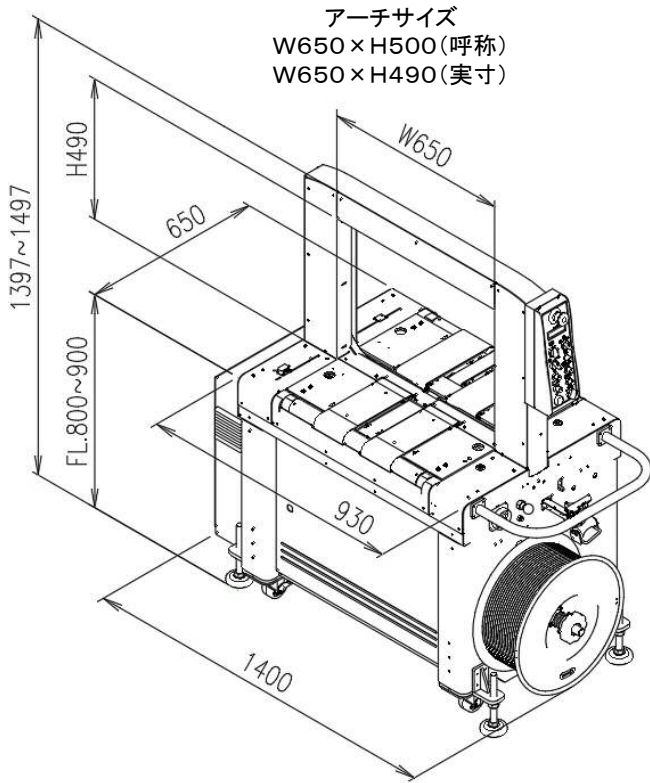



■標準仕様

製品名	全自動梱包機 SF-R120B型
標準アーチサイズ	W650×H500(呼称)
本体寸法	W1,400×H(1397~1497)×D650mm
搬送高	標準:800~900mm オプション:750~900mm
機械重量	約225kg
梱包可能寸法	MIN:W120×L130×H10mm MAX:アーチサイズ-50mm 例:アーチサイズW650×H500の場合、 W600×H450mm
結束時間	結束1サイクル約1秒
バンド仕様	巾12~15.5mm 厚み0.35~0.65mm 紙管内径φ200mm 巻外径φ460mm 巻巾190mm
シール方式	ヒートシール方式
テーブルコンベア	ベルトコンベア 巾120mm×前後各2条 ※アーチサイズW850およびW1050は3条
使用電力	約1.1kW
電源	3相 200V 50/60Hz
使用環境温度	-5~40℃

■TECHNOLOGY



モニター診断機構

LCDモニターにはトラブル内容が表示されますのでトラブル発生個所の特定が可能です。また累積結束カウンターを搭載していますので、使用頻度確認の他、メンテナンスや更新時期の目安としてご利用いただけます。



空結束防止機能

誤って梱包物が無い状態で結束しても機械にバンドが巻き付くことなく、自動で機外に排出します。

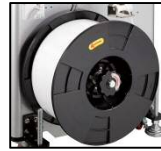

バンドセット ワンタッチハンドル機構

バンド交換の作業を軽減。バンドセット後、ワンタッチハンドルで簡単に固定。また梱包機本体のバンド挿入口をバンド上部に配置したことでバンド装填も簡単に行えます。



シンプル設計シーラー

駆動部にドイツ製ブラシレスモーターを採用しベルト、クラッチ、プーリーを使用しないことにより部品点数を減らし、消耗品の交換を極力少なくしたシンプル設計となっております。これにより長年お使いいただいてもメンテナンス回数を抑制出来るためランニングコストを抑えることが出来ます。



異物除去 ワンタッチ機構

バンド詰まりが発生した際、工具を使わずにバンド通路に簡単にアクセス可能なため、異物除去が容易に行えます。部品の取外し、取付け、調整などの面倒な手間を省いた設計により、どなたでも簡単にトラブル除去が可能となっており、機械停止による損失を軽減致します。

■アーチサイズ ラインナップ

		W			
		550	650	850	1050
H	500	○	◎		
	600			○	
	800			○	○

◎:標準サイズ

○:対応可能サイズ...御発注のタイミングにより納期が変わります(目安として50日程度)

ShinEtsu 信越ファインテック株式会社

包装材料G	〒110-0015 東京都台東区東上野4-24-11 NBF上野ビル7F	TEL 03-6777-1061
大阪営業所	〒531-0072 大阪府大阪市北区豊崎3-2-1 淀川5番館13階	TEL 06-7669-0601
名古屋営業所	〒450-0002 愛知県名古屋市中村区名駅3-16-22 名古屋ダイヤビルディング1号館	TEL 052-586-4121
東北営業所	〒980-0021 宮城県仙台市青葉区中央二丁目10-12 仙台マンセルビル	TEL 022-213-2131
新潟営業所	〒950-0087 新潟県新潟市中央区東大通1-2-23 北陸ビル	TEL 025-245-0070
秋田営業所	〒018-0402 秋田県にかほ市平沢字行ヒ森29-3	TEL 0184-62-8077
福岡営業所	〒812-0024 福岡県福岡市博多区綱場町2-2 福岡第一ビル	TEL 092-281-8851
長崎事務所	〒859-0131 長崎県諫早市高来町神津倉176	TEL 0957-27-7970
北関東事務所	〒321-0164 栃木県宇都宮市双葉1-1-1	TEL 028-612-8740